

TECHNICKÝ LIST

F-57 Malé kola TAI CHI + Velké kolo TAI CHI

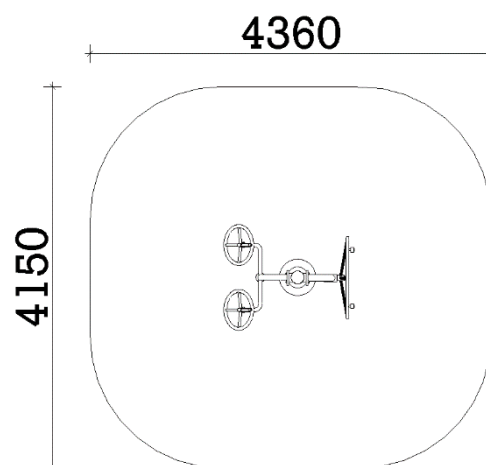

ROZMĚRY PRVKU: 1,95m (v) 1,15m (š) x 1,36m (d)
BEZPEČNOSTNÍ ZÓNA: 4,15m (š) x 4,36m (d)
DRUH DOPADOVÉ PLOCHY: může být tráva
ZAŘÍZENÍ URČENO: pro uživatele s min. výškou 140cm



POPIS:

Tento fitness stroj je bezúdržbový, odolný proti povětrnostním vlivům, mechanickému poškození a znečištění. Všechny kovové díly jsou pískově otryskány a pozinkovány. Stroj je usazený do kotev v betonovém základu 0,60 x 0,60 x 0,55 m. Povrch je opatřen práškovým nástřikem, dvojitě lakován, nebo potažen polyesterovým nátěrem. Nosný rám je vyroben z ocelové trubky o min. Ø 140x3,6mm. Konstrukce prvků je z ocelových trubek o Ø 40-63x3,6mm.

Úchytky jsou vyrobeny z polyvinylchloridu. Použitá ložiska uzavřený typ, NSK.

FUNKCE:

Posilování svalů horních končetin, zlepšování ohebnosti a pohyblivosti kloubů rukou a ramen, zápěstí, loktů a klíčních kostí, posílení motoriky

Postup cvičení: postavte se vzpřímeně naproti kolům, dívejte se dopředu a nohy mějte roztáhnuté do šířky ramen. Uchopte držadla malých kol, nebo velkého kola a oběma rukama současně otáčejte ve směru hodinových ručiček, nebo opačně. Obtížnější variantou je tentýž cvik, ale s rukama za zády.

TEWIKO systems, s. r. o.
Kateřinská 791
463 03 Stráž nad Nisou
IČ: 25472887
DIČ: CZ25472887

Webové stránky:
www.detske-hriste-sportoviste.cz
www.bezdratovy-rozhlas.cz
www.ukazatelrychlosti.cz
www.tewiko.cz

Kontakty:
Tel.: +420 482 425 218
E-mail: tewiko@tewiko.cz